



BY BLACK & DECKER

Radio Charger

INSTRUCTION MANUAL

Catalog No. FS18RC

THANK YOU FOR CHOOSING FIRESTORM! GO TO WWW.FIRESTORMTOOLS.COM/PRODUCTREGISTRATION TO REGISTER YOUR NEW PRODUCT.

BEFORE RETURNING THIS PRODUCT FOR ANY REASON PLEASE CALL 1-800-544-6986

BEFORE YOU CALL, HAVE THE CATALOG No. AND DATE CODE AVAILABLE. IN MOST CASES, A BLACK & DECKER REPRESENTATIVE CAN RESOLVE THE PROBLEM OVER THE PHONE. IF YOU HAVE A SUGGESTION OR COMMENT, GIVE US A CALL. YOUR FEEDBACK IS VITAL TO BLACK & DECKER.

SAVE THIS MANUAL FOR FUTURE REFERENCE. VEA EL ESPAÑOL EN LA CONTRAPORTADA.

INSTRUCTIVO DE OPERACIÓN, CENTROS DE SERVICIO Y POLIZA DE GARANTÍA. ADVERTENCIA: LEASE ESTE INSTRUCTIVO ANTES DE USAR EL PRODUCTO.

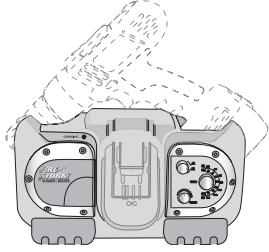

Catalog # FS18RC Form No. 90504126
Copyright © 2006 Black & Decker

(DEC.-06)
Printed in China

▲ Important Safety Warnings and Instructions

- Read these instructions.
- Keep these instructions.
- Heed all warnings.
- Follow all instructions.
- To reduce the risk of fire or electric shock, do not expose this apparatus to rain or moisture. Do not use this apparatus near water.
- Clean only with a dry cloth.
- Do not block any ventilation openings. Install in accordance with the manufacturer's instructions.
- Do not install near any heat sources such as radiators, heat registers, stoves or other apparatus (including amplifiers) that produce heat.
- Do not defeat the safety purpose of the polarized or grounding-type plug. A polarized plug has two blades with one wider than the other. A grounding type plug has two blades and a third grounding prong. The wide blade or the third prong are provided for your safety. If the provided plug does not fit into your outlet, consult an electrician for replacement of the obsolete outlet.
- Protect the power cord from being walked on or pinched particularly at plugs, convenience receptacles and the point where they exit from the apparatus.
- Only use attachments/accessories specified by the manufacturer.
- Use only with the cart, stand, tripod, bracket, or table specified by the manufacturer, or sold with the apparatus. When a cart is used, use caution when moving the cart/apparatus combination to avoid injury from tip-over.
- Unplug this apparatus during lightning storms or when unused for long periods of time.
- Do not expose this apparatus to dripping or splashing. Do not place objects filled with liquids, such as vases, on the apparatus.
- Refer all servicing to qualified service personnel. Servicing is required when the apparatus has been damaged in any way, such as power-supply cord or plug is damaged, liquid has been spilled or objects have fallen into the apparatus, the apparatus has been exposed to rain or moisture, does not operate normally, or has been dropped.

▲ WARNING

- Do not permit children to use the unit. It is not a toy.
- Keep the work area clean. Cluttered areas and benches invite accidents.
- Check damaged parts before further use. A part that has been damaged should be checked carefully to determine that it will operate properly and perform its intended function. Do not use the unit if it does not function properly.
- Before using radio charger, read all instructions and cautionary markings on (1) radio charger, (2) power pack, and (3) product using power pack.
- To reduce the risk of injury, charge only 18 volt Black & Decker Power Packs. Other types of batteries may burst causing personal injury and damage.
- To reduce the risk of fire or electric shock, do not expose this apparatus to rain or moisture or snow.
- Use of an attachment not recommended or sold by Black & Decker may result in a risk of fire, electric shock, or injury to persons.
- To reduce risk of damage to adaptor plug and cord, pull by plug rather than cord when disconnecting from radio charger.
- Make sure cord is located so that it will not be stepped on, tripped over, or otherwise subjected to damage or stress.
- An extension cord should not be used unless absolutely necessary. Use of improper extension cord could result in a risk of fire, electric shock or electrocution.
 - Two-wire cords can be used with 2-wire or 3-wire extension cords. Only round jacketed extension cords should be used, and we recommend that they be listed by Underwriters Laboratories (U.L.). If the extension is to be used outside, the cord must be suitable for outdoor use. Any cord marked for outdoor use can also be used for indoor work. The letters "W" or "WA" on the cord jacket indicate that the cord is suitable for outdoor use.
 - An extension cord must have adequate wire size (AWG or American Wire Gauge) for safety, and to prevent loss of power and overheating. The smaller the gauge number of the wire, the greater the capacity of the cable; that is, 16 gauge has more capacity than 18 gauge. When using more than one extension to make up the total length, be sure each extension contains at least the minimum wire size.

| Volts | Minimum Gauge for Cord Sets | | | |
|---------------|------------------------------|---------------------|---------|-----------------|
| | Total Length of Cord in Feet | | | |
| 120V | 0-25 | 26-50 | 51-100 | 101-150 |
| 240V | 0-50 | 51-100 | 101-200 | 201-300 |
| Ampere Rating | | American Wire Gauge | | |
| More Than | Not more Than | | | |
| 0 | 6 | 18 | 16 | 14 |
| 6 | 10 | 18 | 16 | 12 |
| 10 | 12 | 16 | 14 | 12 |
| 12 | 16 | 14 | 12 | Not Recommended |

- Do not attempt to open the radio charger. There are no customer serviceable parts inside. Return to any authorized Black & Decker service center.
- DO NOT incinerate power packs even if they are severely damaged or completely worn out.

The batteries can explode in a fire.

- A small leakage of liquid from the battery cells may occur under extreme usage, charging or temperature conditions. This does not indicate a failure. However, if the outer seal is broken and this leakage gets on your skin:
 - Wash quickly with soap and water.
 - Neutralize with a mild acid such as lemon juice or vinegar.
 - If the battery liquid gets in your eyes, flush them with clean water for a minimum of 10 minutes and seek immediate medical attention. MEDICAL NOTE: The liquid is a 25-35% solution of potassium hydroxide.
- The label on your radio charger may include the following symbols.

| | | | |
|-------------|-----------------------|----------|---------------------|
| V | volts | A | amperes |
| Hz | hertz | W | watts |
| min | minutes | ~ | alternating current |
| — — — | direct current | F | fahrenheit Temp. |
| □ | Class II Construction | C | celsius Temp. |
| ▲ | safety alert symbol | ⊕ | earthing terminal |
| ⚡ | shock hazard symbol | AC | alternating current |
| DC | direct current | | |



- ▲ The lightning flash with arrow head within a triangle is intended to tell the user that parts inside the product are a risk of electric shock to persons.
- ▲ The exclamation point within a triangle is intended to tell the user that important operating and servicing instructions are in the papers with the appliance.
- The double insulation symbol (a square within a square) is intended to alert qualified service personnel to use only identical replacement parts in this apparatus.
- ⚡ Terminals are hazardous live and the external wiring connected to the terminals requires installation by an instructed person or the use of ready-made leads or cords.

▲ CAUTION: Modifications not approved by the party responsible for compliance could void user's authority to operate the equipment in the radio charger.

NOTE: This equipment has been tested and found to comply with the limits for Class B digital device, pursuant to part 15 of the FCC Rules. These limits are designed to provide reasonable protection against harmful interference in a residential installation. This equipment generates, uses and can radiate radio frequency energy and, if not installed and used in accordance with the instructions, may cause harmful interference to radio or television reception, which can be determined by turning the equipment off and on, the user is encouraged to try to correct the interference by one or more of the following measures:

- Reorient or relocate the receiving antenna.
- Increase the separation between the equipment and the receiver.
- Connect the equipment into an outlet on a circuit different from that to which the receiver is connected.

Consult the dealer or an experienced radio/TV technician for help.

Battery Cap Information

Battery storage and carrying caps are provided for use whenever the battery is out of the tool or charger. Remove cap before placing battery in charger or tool.

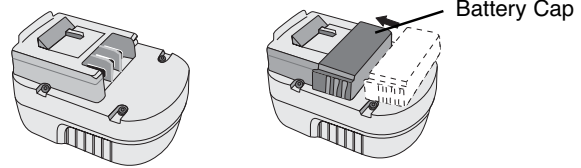

▲ WARNING: Do not store or carry battery so that metal objects can contact exposed battery terminals. For example, do not place battery in aprons, pockets, tool boxes, product kit boxes, drawers, etc. with loose nails, screws, keys, etc. without battery cap. Transporting batteries can possibly cause fires if the battery terminals inadvertently come in contact with conductive materials such as keys, coins, hand tools and the like. The US Department of Transportation Hazardous Material Regulations (HMR) actually prohibit transporting batteries in commerce or on airplanes (i.e. packed in suitcases and carryon luggage) UNLESS they are properly protected from short circuits. So when transporting individual batteries, make sure that the battery terminals are protected and well insulated from materials that could contact them and cause a short circuit.

SAVE THESE INSTRUCTIONS

COMPONENTS

- ▲ -AC Power Adaptor
- -Adaptor Plug
- -Mounting Slots
- -Antenna
- -Charging Indicator
- -Charging Port
- -Rechargeable Power Pack
- -Storage Compartments
- -ON/OFF Volume Control
- -AM/FM Selector
- -Station Selector
- -Speaker
- -Tool Rest

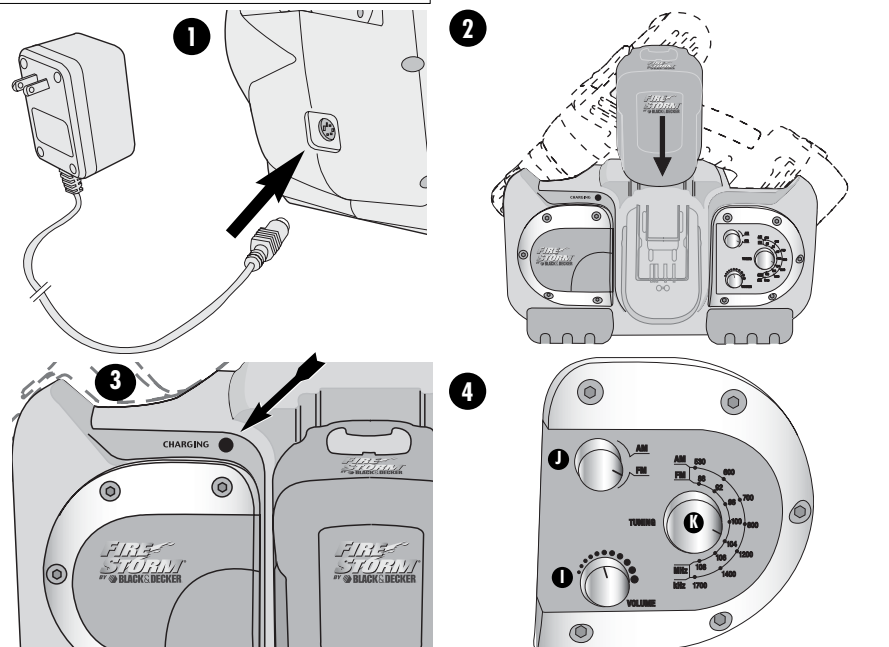

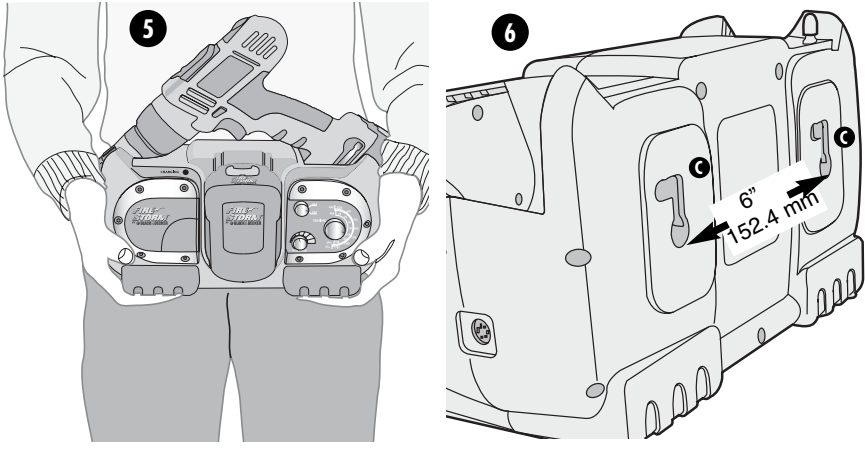

Charging the Power Pack

THE BATTERIES IN YOUR POWER PACK ARE NOT FULLY CHARGED AT THE FACTORY. BEFORE ATTEMPTING TO CHARGE THEM, THOROUGHLY READ ALL OF THE SAFETY INSTRUCTIONS.

The radio charger is designed to use standard household 120 volt 60 Hz power.

1. Insert the plug of the power adaptor into the radio charger as shown in **Figure 1**. Insure that the charger plug is correctly aligned with the radio socket before pushing to full depth.
2. Plug the power adaptor into any standard 120 Volt 60 Hz electrical outlet. **NOTE: Do not charge by means of an engine generator or DC power source. Use only 120V AC.**
3. Slide the power pack into the front of the unit as shown in **Figure 2**. Make sure the power pack is fully seated in the port and let the pack charge initially for **9 hours**. After the initial charge, under normal usage, your power pack should be fully charged in **3 to 6 hours**.
4. The red charger light on the radio face (**Figure 3**) will light indicating that the charging process has started.

Important Charging Notes

1. After normal usage, your power pack should be fully charged in 3 to 6 hours. If the pack is run-down completely, it may take up to 6 hours to become fully charged. Your power pack was sent from the factory in an uncharged condition. Before attempting to use it, it must be charged for at least 9 hours.
2. DO NOT charge the power pack in an air temperature below 40°F (4,5 °C) or above 105°F (+40,5 °C). This is important and will prevent serious damage to the power pack. Longest life and best performance can be obtained if power packs are charged when air temperature is about 75°F.
3. While charging, the charger may hum and become warm to touch. This is a normal condition and does not indicate a problem.
4. If the power pack does not charge properly—(1) Check current at receptacle by plugging in a lamp or other appliance. (2) Check to see if receptacle is connected to a light switch which turns power off when you turn out the lights. (3) Move charger to a surrounding air temperature of 40°F (4,5 °C) or above 105°F (+40,5 °C). (4) Check to see that the red charging indicator light is lit on the face of the unit. (5) If the receptacle, surrounding temperature and charging indicator light are OK, and you do not get proper charging, take or send the power pack and radio charger to your local Black & Decker service center. See Tools Electric in yellow pages.
5. The power pack should be recharged when it fails to produce sufficient power on jobs which were easily done previously. DO NOT CONTINUE using pack in a depleted condition.
6. The power pack will reach optimum performance after being cycled 5 times during normal usage. There is no need to run the pack down completely before recharging. Normal usage is the best method of discharging and recharging.
7. The exposed charging contacts of the radio charger can be accidentally shorted by foreign material. Foreign materials of a conductive nature such as, but not limited to, steel wool, aluminum foil, or any buildup of metallic particles should be kept away from radio charger cavities. Unplug radio charger before attempting to clean it.

Maintenance Stage

The trickle charge feature of the radio charger allows the power pack to remain in the charger and ready for use. With the power adaptor connected to standard household current, the red charging indicator light will glow constantly. The radio charger will keep the power pack fully charged. A power pack will slowly lose its charge when kept out of the charger.

Using the Radio (Figure 4)

With the power adaptor connected to standard household current or a fully charged power pack inserted into the charging port of the radio charger:

1. Turn the On/Off Volume Control knob (I) clockwise to turn the radio on.
2. Turn the AM/FM Selector knob (J) to select an AM or FM station. Extend the antenna if the radio is tuned to an FM station. If reception is poor, fully extend antenna and rotate in all directions until reception improves. For AM stations try rotating the radio.
3. Turn the Station Selector knob (K) to change station frequency.

Important Radio Notes

1. The radio will run up to 12 hours on a single charge using an 18 volt power pack.(FS18RC)
NOTE: The radio charger is an 18 volt only product (FS18RC) and will not accept power packs of different voltages.
2. Reception will vary depending on location and strength of radio signal.
3. AM reception will most likely be clearer when powered by a battery.

Carrying the Radio Charger

Figure 5 illustrates the recommended way to carry the radio charger.

Wall Mounting

The radio charger can be hung on a vertical surface using the key hole mounting slots (C) shown in **Figure 6**. Mounting hardware should be installed 6 inches (152.4mm) apart.

CAUTION: Mount radio charger to a surface that will safely hold the weight of radio charger, drill and both batteries. Avoid mounting or storing your radio charger in the following areas:

- Areas that children can reach.
- High traffic areas.
- Humid or moist areas.
- Areas subject to constant vibration.
- Areas not well ventilated or dusty.
- Areas exposed to direct sunlight or near appliances that generate heat.

Accessory Storage

Pull out storage trays (H) are located on the bottom front portion of the radio charger. These compartments are convenient for storing small items such as drill and screwdriver bits.

Service Notes

This product is not user serviceable. There are no user serviceable parts inside the radio charger. Servicing at an authorized service center is required to avoid damage to static sensitive internal components.

To assure product SAFETY and RELIABILITY, repairs, maintenance and adjustment should be performed by certified service centers or other qualified service organizations, always using identical replacement parts.

The RBRC™ Seal

The RBRC™ (Rechargeable Battery Recycling Corporation) Seal on the nickel-cadmium battery (or battery pack) indicates that the costs to recycle the battery (or battery pack) at the end of its useful life have already been paid by Black & Decker. In some areas, it is illegal to place spent nickel-cadmium batteries in the trash or municipal solid waste stream and the RBRC program provides an environmentally conscious alternative.

RBRC in cooperation with Black & Decker and other battery users, has established programs in the United States and Canada to facilitate the collection of spent nickel-cadmium batteries. Help protect our environment and conserve natural resources by returning the spent nickel-cadmium battery to an authorized Black & Decker service center or to your local retailer for recycling. You may also contact your local recycling center for information on where to drop off the spent battery, or call **1-800-8-BATTERY**.



Troubleshooting

Problem

- Unit will not start.

Possible Cause

- Battery not installed properly.
- Battery not charged.

Possible Solution

- Check battery installation.
- Check battery charging requirements.
- Insert battery into charger until red LED appears.
- Plug charger into a working outlet. Refer to "Important Charging Notes" for more details.
- Move charger and tool to a surrounding air temperature of above 40 degree F(4,5°C) or below 105 degree F (+40,5°C).

- Battery will not charge.

- Battery not inserted into charger.
- Charger not plugged in.

- Surrounding air temperature too hot or too cold.

For assistance with your product, visit our website www.blackanddecker.com for the location of the service center nearest you or call the BLACK & DECKER help line at **1-800-544-6986**.

Maintenance

Clean only with a dry cloth. **IMPORTANT:** To assure product SAFETY and RELIABILITY, repairs, maintenance and adjustment (other than those listed in this manual) should be performed by authorized service centers or other qualified service organizations, always using identical replacement parts.

Service Information

All Black & Decker Service Centers are staffed with trained personnel to provide customers with efficient and reliable power tool service. Whether you need technical advice, repair, or genuine factory replacement parts, contact the Black & Decker location nearest you. To find your local service location, refer to the yellow page directory under "Tools—Electric" or call: **1-800-544-6986** or visit www.blackanddecker.com

Full Two-Year Home Use Warranty

Black & Decker (U.S.) Inc. warrants this product for two years against any defects in material or workmanship. The defective product will be replaced or repaired at no charge in either of two ways.

The first, which will result in exchanges only, is to return the product to the retailer from whom it was purchased (provided that the store is a participating retailer). Returns should be made within the time period of the retailer's policy for exchanges (usually 30 to 90 days after the sale). Proof of purchase may be required. Please check with the retailer for their specific return policy regarding returns that are beyond the time set for exchanges.

The second option is to take or send the product (prepaid) to a Black & Decker owned or authorized Service Center for repair or replacement at our option. Proof of purchase may be required. Black & Decker owned and authorized Service Centers are listed under "Tools—Electric" in the yellow pages of the phone directory and available on our website www.blackanddecker.com.

This warranty does not apply to accessories. This warranty gives you specific legal rights and you may have other rights which vary from state to state. Should you have any questions, contact the manager of your nearest Black & Decker Service Center. This product is not intended for commercial use.

FREE WARNING LABEL REPLACEMENT: If your warning labels become illegible or are missing, call 1-800-544-6986 for a free replacement.

Special Warranty Note to Contractors:

FIRESTORM™ branded products are offered as high end consumer home use tools and carry a **HOME USE WARRANTY**. These tools are designed, manufactured and tested to meet or exceed the needs of the do-it-yourselfer in the execution of projects and repairs in and around the home. With proper use they will provide the home owner with step up power and performance well beyond their two year warranty. However, if you use tools for a living and use FIRESTORM™ branded products or any of Black & Decker's other Consumer Home Use tools **ON THE JOBSITE** you should know that they **CANNOT BE COVERED UNDER OUR WARRANTY**.

Imported by
Black & Decker (U.S.) Inc.,
701 E. Joppa Rd.
Towson, MD 21286 U.S.A.



BlackandDecker.com
1-800-544-6986

See "Tools-Electric"
- Yellow Pages -
for Service & Sales



FIRESTORM
HIGH PERFORMANCE TOOLS

OUTILS À HAUT RENDEMENT
HERRAMIENTAS DE ALTO RENDIMIENTO

BY BLACK & DECKER

Chargeur radio

MODE D'EMPLOI

No de catalogue FS18RC

MERCI D'AVOIR CHOISI FIRESTORM !

VISITEZ

WWW.FIRESTORMTOOLS.COM/PRODUCTREGISTRATION

POUR ENREGISTRER VOTRE NOUVEAU PRODUIT.

**AVANT DE RETOURNER CE PRODUIT POUR
QUELQUE RAISON QUE CE SOIT, COMPOSER LE
1-800-544-6986**

AVANT D'APPELER, AYEZ EN MAIN LE N° DE CATALOGUE ET LE CODE DE DATE. DANS LA PLUPART

DES CAS, UN REPRÉSENTANT DE BLACK & DECKER PEUT RÉSOUDRE LE PROBLÈME PAR

TÉLÉPHONE. SI VOUS AVEZ UNE SUGGESTION OU UN COMMENTAIRE, APPELÉZ-NOUS. VOS

IMPRESSIONS SONT CRUCIALES POUR BLACK & DECKER.

CONSERVER CE MANUEL POUR UN USAGE ULTÉRIEUR.

▲ Importantes directives et consignes de sécurité

- Lire les présentes consignes.
- Conserver les présentes consignes.
- Suivre à la lettre tous les avertissements.
- Suivre toutes les directives et consignes du présent guide.
- Afin de réduire les risques d'incendie ou de choc électrique, ne pas exposer l'appareil à la pluie ni à l'humidité. Ne pas utiliser cet appareil près de l'eau.
- Nettoyer avec un linge sec seulement.
- Ne pas bloquer les prises d'air de ventilation; les installer selon les directives du fabricant.
- Ne pas installer l'appareil près de sources de chaleur, telles que les radiateurs, les enregistreurs de chaleur, les cuisinières ou tout autre appareil (y compris les amplificateurs) produisant de la chaleur.
- Ne pas altérer la protection fournie par la fiche polarisée ou la fiche de mise à la masse. Une fiche polarisée comporte deux lames, dont l'une est plus large que l'autre. Une fiche de mise à la masse comporte deux lames ainsi qu'une troisième broche de masse. La lame plus large ou la troisième broche permet d'assurer la sécurité de l'utilisateur. Si la fiche fournie ne convient pas à la prise, consulter un électricien afin de faire remplacer la prise désuète.
- Protéger le cordon d'alimentation en le plaçant de manière à éviter qu'il soit piétiné ou pincé,

en particulier près des fiches, des prises de courant et du point de sortie du cordon de l'appareil.

- N'utiliser que les accessoires recommandés par le fabricant.
- N'utiliser que le chariot, le support, le trépied, la ferrure ou la table spécifiés par le fabricant ou vendus avec l'appareil. S'il se sert d'un chariot, l'utilisateur doit procéder avec soin lorsqu'il déplace l'ensemble chariot/appareil afin d'éviter que celui-ci ne bascule et ne le blesse.
- Débrancher l'appareil lors des orages électriques ou lorsqu'on ne prévoit pas l'utiliser pendant de longues périodes.
- Ne pas exposer cet appareil aux Égouttements ni aux Éclaboussures. Ne pas mettre diobjets remplis de liquides, tels que les vases, sur l'appareil.
- Les opérations d'entretien et de réparation doivent être effectuées par du personnel qualifié seulement. Faire réparer l'appareil (y compris le cordon d'alimentation et la fiche) lorsqu'il subit des dommages quelconques, lorsque des liquides ou des matières étrangères s'infiltrent ou pénètrent à l'intérieur de celui-ci ou encore, lorsqu'il est exposé à la pluie ou à l'humidité, ne fonctionne pas correctement ou subit une chute.



▲ AVERTISSEMENT

- Ne pas permettre aux enfants d'utiliser cet appareil; celui-ci n'est pas un jouet.
- Garder la zone de travail propre et bien éclairée; les espaces de travail et les établis encombrés sont propices aux accidents.
- Vérifier si l'appareil présente des pièces endommagées avant de l'utiliser; toute pièce endommagée doit être soigneusement vérifiée afin de déterminer si elle peut fonctionner correctement et exécuter les fonctions prévues. Ne pas utiliser l'appareil s'il ne fonctionne par adéquatement.
- Avant d'utiliser le chargeur radio, lire toutes les directives et les étiquettes de mise en garde apposées sur (1) le chargeur radio, (2) le bloc-pile et (3) le produit utilisant le bloc-pile.
- Afin de réduire les risques de blessure, ne charger que les blocs-piles de 18 volts de Black & Decker; d'autres types de pile risquent d'éclater et d'entraîner des blessures ou des dommages matériels.
- Ne pas exposer le chargeur radio à la pluie ou à la neige.
- L'utilisation d'un accessoire n'étant ni recommandé ni vendu par Black & Decker peut entraîner des risques d'incendie, de choc électrique ou de blessure.
- Afin de réduire les risques d'endommager la fiche d'adaptation ou le cordon, débrancher le chargeur radio en saisissant la fiche, non le cordon.
- S'assurer que le cordon soit placé de manière à éviter qu'il ne subisse des dommages ou des contraintes ou que personne ne s'y prenne les pieds.
- N'utiliser une rallonge que si cela est absolument nécessaire. L'utilisation d'une rallonge inadéquate peut entraîner des risques d'incendie, de choc électrique ou d'électrocution.
 - a. Bien qu'on puisse utiliser un cordon bifilaire avec une rallonge bifilaire ou trifilaire, on ne doit utiliser qu'une rallonge à cordon rond; on recommande que celle-ci soit approuvée par l'organisme américain Underwriters Laboratories (UL). Lorsqu'on utilise un outil électrique à l'extérieur, on ne doit utiliser que des rallonges conçues pour cet usage, comme celles de type W-A ou W. Toute rallonge conçue pour un usage extérieur peut aussi être employée à l'intérieur.
 - b. Afin d'éviter une perte de puissance ou une surchauffe et d'assurer la sécurité de l'utilisateur, la rallonge doit être d'un calibre AWG approprié. Plus le calibre est petit, plus la capacité est grande; autrement dit, une rallonge de calibre 16 est plus puissante qu'une rallonge de calibre 18. Lorsqu'on utilise plusieurs rallonges pour obtenir la longueur voulue, s'assurer que chacune d'elles présente les valeurs minimales requises.

| Calibre minimal des cordons de rallonge | | | | |
|---|------------------------------------|-------------|--------------|----------------|
| Tension | Longueur totale du cordon en pieds | | | |
| 120 V | De 0 à 25 | De 26 à 50 | De 51 à 100 | De 101 à 150 |
| 240 V | De 0 à 50 | De 51 à 100 | De 101 à 200 | De 201 à 300 |
| Intensité (A) | Calibre moyen de fil | | | |
| | Au moins | Au plus | | |
| 0 | 6 | 18 | 16 | 14 |
| 6 | 10 | 18 | 16 | 12 |
| 10 | 12 | 16 | 16 | 12 |
| 12 | 16 | 14 | 12 | Non recommandé |

- Ne pas ouvrir le chargeur radio; ce dernier ne contient aucune pièce pouvant être réparée par l'utilisateur. Le retourner à un centre de service Black & Decker.
- NE PAS incinérer les blocs-piles, y compris ceux gravement endommagés ou complètement déchargés, car ils peuvent exploser en présence de flammes.
- Les cellules des blocs-piles peuvent présenter une légère fuite à la suite d'un usage extrême, du chargement ou d'une exposition à certaines températures; ceci n'indique pas un problème. Cependant, si le scellant externe est percé et le liquide entre en contact avec la peau, on doit :
 - a. se laver rapidement la partie du corps touchée avec de l'eau savonneuse;
 - b. neutraliser l'effet au moyen d'un acide doux tel que du jus de citron ou du vinaigre;
 - c. si les yeux sont touchés, les rincer à fond à l'eau claire pendant au moins 10 minutes et consulter immédiatement un médecin. REMARQUE AUX FINS MÉDICALES : ce liquide contient une solution composée de 25 à 35 % d'hydroxyde de potassium.

- L'étiquette apposée sur le chargeur radio peut afficher les symboles suivants

| | | | |
|-----------|---------------------------|----------|---------------------|
| V | volts | A | ampères |
| Hz | hertz | W | watts |
| min | minutes | ~ | courant alternatif |
| — | courant continu | F | temp. en Fahrenheit |
| ☐ | construction de classe II | C | temp. en Celsius |
| ▲ | symbole d'avertissement | ⊕ | borne de terre |
| ⚡ | risque de choc électrique | AC | courant alternatif |
| DC | courant continu | | |



- ▲ L'éclair fléché dans un triangle vise à informer l'utilisateur que certaines pièces internes de l'appareil comportent un risque de choc électrique.

- ▲ Le point d'exclamation dans un triangle vise à informer l'utilisateur que d'importantes directives d'entretien et de réparation sont incluses dans le guide fourni avec l'appareil.

- ☐ Le symbole de double isolation (un carré dans un carré) vise à aviser le personnel de service qualifié qu'il ne doit utiliser que des pièces de rechange identiques pour cet appareil

- ⚡ Les bornes sont dangereuses lorsque sous tension. Le câblage externe relié aux bornes exige une installation par une personne formée à cet effet ou l'utilisation de fils ou de cordons déjà prêts.

▲ **MISE EN GARDE** : les modifications non approuvées par l'organisme responsable de la conformité pourraient annuler le droit d'usage du matériel dans le chargeur-radio.

REMARQUE : ce matériel a été testé et a été déclaré conforme aux limites en vigueur concernant les dispositifs numériques de classe B, en vertu de la partie 15 de la réglementation FCC. Ces limites visent à assurer une protection raisonnable contre tout brouillage nuisible dans une installation résidentielle. Ce matériel produit, consomme et peut émettre une énergie de radiofréquence et, s'il n'est pas installé et utilisé conformément aux instructions qui l'accompagnent, il peut entraîner un brouillage nuisible de la réception des signaux de radio ou de télévision. Il est possible de le vérifier en mettant le matériel hors tension puis sous tension. Si ce matériel provoque un brouillage, l'utilisateur devrait essayer de le corriger en prenant une ou plusieurs des mesures suivantes :

- Réorienter ou repositionner l'antenne de réception.
- Éloigner le plus possible le matériel du récepteur.
- Brancher le matériel dans une prise électrique située sur un circuit différent de celui du récepteur.

Consulter le distributeur ou un technicien radio/télévision.

Information concernant le capuchon du bloc-pile

Un capuchon est fourni avec le bloc-pile en vue d'être utilisé chaque fois qu'on retire ce dernier de l'outil ou du chargeur radio en vue de le ranger ou de le transporter; enlever le capuchon avant de remettre le bloc-pile dans le chargeur radio ou dans l'outil.

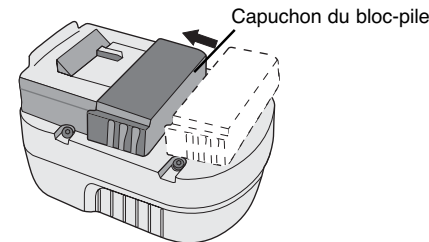
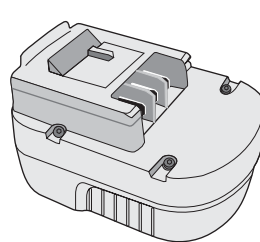

▲ **AVERTISSEMENT** : S'assurer, au moment de ranger ou de transporter un bloc-pile ou une pile, qu'aucun objet métallique n'entre en contact avec leurs bornes à découvert de celui-ci. Par exemple, il faut éviter de placer un bloc-pile ou une pile sans capuchon dans un tablier, une poche, une boîte à outils ou un tiroir (etc.) contenant des objets tels que des clous, des vis ou des clés, car tout contact entre les bornes à découvert et un objet métallique comme une clé, une pièce de monnaie, un outil à main, etc. pourrait causer un incendie. En effet, les règlements américains Hazardous Material Regulations (HMR) du US Department of Transportation interdisent le transport d'un bloc-pile ou d'une pile dans tout moyen de transport commercial ou aérien (que ce soit dans une valise ou le bagage de cabine) SAUF s'ils sont bien protégés contre les courts-circuits. On doit donc s'assurer, lorsqu'on transporte un bloc-pile ou une pile séparément, de bien protéger et isoler les bornes contre tout matériau qui risque d'entrer en contact avec eux et de causer un court-circuit.

CONSERVER CES DIRECTIVES

| COMPOSANTS | |
|----------------------------------|-----------------------------------|
| Ⓐ-Adaptateur d'alimentation c.a. | Ⓔ-Bloc-pile rechargeable |
| Ⓘ-Fiche d'adaptation | Ⓖ-Compartiments de rangement |
| Ⓒ-Fentes de montage | Ⓛ-Interrupteur/commande de volume |
| Ⓛ-Antenne | Ⓜ-Sélecteur AM/FM |
| Ⓢ-Témoin de charge | Ⓚ-Sélecteur de stations |
| Ⓛ-Borne de chargement | Ⓛ-Haut-parleur |
| | Ⓜ-Appui d'outil |

Chargement du bloc-pile

LE BLOC-PILE N'EST PAS COMPLÈTEMENT CHARGÉ EN USINE. IL IMPORTE DONC DE LIRE ATTENTIVEMENT TOUTES LES CONSIGNES DE SÉCURITÉ AVANT DE LE CHARGER.

Le chargeur radio est conçu pour être branché dans une prise résidentielle standard de 120 volts, 60 Hz.

1. Insérer la fiche de l'adaptateur d'alimentation dans le chargeur radio, tel que montré à la figure 1. S'assurer que la fiche est correctement positionnée dans la prise radio avant de la pousser à fond.
2. Enficher la fiche de l'adaptateur d'alimentation dans une prise électrique standard de 120 volts, 60 Hz. **REMARQUE** : ne jamais utiliser une génératrice à moteur ni une source de courant continu (c.c.) pour alimenter le chargeur radio; n'utiliser qu'un circuit de 120 volts c.a.
3. Glisser le bloc-pile à l'avant du chargeur radio (figure 2), en s'assurant qu'il soit bien enclenché dans la borne de chargement, et laisser charger pendant **9 heures**. Une fois le chargement initial effectué, le bloc-pile devrait se charger complètement en **3 à 6 heures**, lorsqu'il est utilisé normalement.
4. Le témoin de charge rouge, situé sur le côté radio de l'appareil (figure 3), s'illumine pour indiquer que le chargement s'effectue.

Conseils importants concernant le chargement

1. À la suite d'une utilisation normale, le bloc-pile devrait prendre de 3 à 6 heures pour se charger complètement. S'il est complètement déchargé, il pourrait nécessiter jusqu'à 6 heures de chargement. Le bloc-pile n'est pas chargé au moment de quitter l'usine; on doit donc le charger pendant au moins 9 heures avant de l'utiliser.
2. Afin d'éviter d'endommager le bloc-pile, il est important de NE PAS le charger à des températures inférieures à 4,5 °C (40 °F) ou supérieures à 40,5 °C (105 °F). Pour augmenter la durée de vie du bloc-pile et optimiser son rendement, le charger à une température d'environ 24°C (75 °F).
3. Le chargeur radio peut émettre un bourdonnement ou devenir chaud au toucher durant le chargement. Cela est normal et n'indique pas la présence d'un problème.
4. Si le bloc-pile ne se charge pas normalement, il faut : (1) vérifier l'alimentation de la prise en y enfichant une lampe ou un appareil, (2) s'assurer que la prise n'est pas raccordée à un interrupteur qui coupe le courant lorsqu'on éteint les lumières, (3) placer le chargeur radio dans un endroit où la température ambiante se situe entre 4,5 °C (40 °F) et 40,5 °C (105 °F), ou (4) vérifier si le témoin de charge rouge situé sur le devant de l'appareil est illuminé. (5) Si la prise, la température ambiante et le témoin ne sont pas en cause et que le chargement ne s'effectue pas de façon appropriée, retourner le bloc-pile et le chargeur radio au centre de service Black & Decker le plus près (consulter les pages jaunes sous la rubrique « Outils – électriques »).
5. Le bloc-pile doit être rechargé dès qu'il ne produit plus suffisamment de courant pour permettre à l'utilisateur de travailler normalement. NE PAS l'utiliser lorsqu'il est déchargé.
6. Le bloc-pile atteindra son rendement optimal après avoir terminé cinq cycles de charge et de décharge, suivant une utilisation normale. Il n'est pas nécessaire de décharger complètement le bloc-pile avant de le recharger. La meilleure façon de charger et de décharger le bloc-pile est de l'utiliser normalement.
7. Les contacts de charge exposés du chargeur radio peuvent provoquer des courts-circuits accidentels avec d'autres éléments conducteurs, comme notamment de la laine d'acier, du papier d'aluminium ou toute particule métallique; s'assurer que de telles matières soient tenues éloignées des cavités du chargeur radio. Débrancher celui-ci avant de le nettoyer.

Mode de maintien de charge

Le mode de chargement à faible débit permet de laisser le bloc-pile dans le chargeur radio afin qu'il soit toujours prêt à être utilisé. Brancher l'adaptateur d'alimentation à une prise électrique; le témoin rouge de charge restera continuellement illuminé, indiquant que le chargeur radio maintient le bloc-pile complètement chargé (celui-ci se décharge lentement lorsqu'il n'est pas laissé sur le chargeur radio).

Utilisation de la fonction radio (figure 4)

Brancher l'adaptateur d'alimentation à une prise standard ou insérer un bloc-pile complètement chargé dans la borne de chargement.

1. Tourner l'interrupteur (et commande de volume) (I) vers la droite afin d'allumer la radio.
2. Tourner le sélecteur AM/FM (J) afin de choisir le mode voulu (AM ou FM). Déployer l'antenne si la station désirée est sur la bande FM; si la réception est mauvaise, déployer complètement l'antenne et l'orienter dans toutes les directions jusqu'à ce que la réception soit bonne. Pour les stations AM, il suffit de déplacer l'appareil pour améliorer la réception.
3. Tourner le sélecteur de station (K) pour choisir la fréquence voulue.

Conseils importants concernant la fonction radio

1. Lorsqu'elle est alimentée par un bloc-pile de 18 volts, la radio peut fonctionner jusqu'à 12 heures.
- REMARQUE : le chargeur radio de 18 volts n'accepte que les blocs-piles de même tension.
2. La réception est fonction de l'emplacement de l'appareil et de la puissance des signaux radio.
3. La réception des stations AM est plus claire lorsque l'appareil est alimenté au moyen d'un bloc-pile.

Transport du chargeur radio

La figure 5 illustre la façon recommandée pour transporter le chargeur radio.

Fixation murale

Le chargeur radio peut être fixé à une surface verticale grâce aux fentes de montage (C) montrées à la figure 6. Les ferrures de montage devraient être installées à une distance de 152,4 mm (6 po) l'une de l'autre.

AMISE EN GARDE : le chargeur radio doit être fixé à une surface apte à supporter le poids du chargeur radio, d'une perceuse et de deux blocs-piles. On doit également éviter de le fixer ou de le ranger :

- dans les endroits accessibles aux enfants;
- dans les endroits passants;
- dans les endroits humides ou mouillés;
- en présence de vibration constante;
- dans les endroits mal ventilés ou poussiéreux;
- dans les endroits directement exposés aux rayons du soleil ou à proximité d'appareils générant de la chaleur.

Rangement des accessoires

Des compartiments de rangement (H) escamotables sont situés sur la partie avant inférieure du chargeur radio, lesquels permettent le rangement de petits articles comme des mèches de perceuse ou de tournevis.

Remarque concernant l'entretien

Ce produit ne doit pas être entretenu par l'utilisateur; les pièces internes du chargeur radio sont destinées à être entretenues par un centre de service autorisé afin d'éviter que les composants internes sensibles à la statique ne soient endommagés.

Pour assurer la SÉCURITÉ et la FIABILITÉ de ce produit, toutes les opérations de réparation, d'entretien et de réglage doivent être effectuées dans un centre de service autorisé ou par du personnel qualifié; on ne doit utiliser que des pièces de rechange identiques.

Le Sceau RBRC^{mc}*

Le sceau RBRC^{mc} de la pile au nickel-cadmium indique que Black & Decker défraie le coût du recyclage de la pile à la fin de sa durée utile. Le programme RBRC^{mc} offre une solution de rechange pratique à la mise au rebut des piles au nickel-cadmium usées, que ce soit à la poubelle ou dans le système municipal car cette mise au rebut est illégale à certains endroits.



L'organisme RBRC en collaboration avec Black & Decker et d'autres utilisateurs de piles a mis sur pied des programmes aux États-Unis et au Canada afin de faciliter la collecte des piles au nickel-cadmium usées. Pour aider à préserver l'environnement et à conserver les ressources naturelles, il suffit de retourner les piles au nickel-cadmium usées à un centre de service Black & Decker ou chez le détaillant de la région pour qu'elles soient recyclées. On peut également communiquer avec le centre de recyclage de la région afin de savoir où déposer les piles usées, ou composer le 1 (800) 822-8837.

*RBRC^{mc} est une marque de commerce de l'organisme américain Rechargeable Battery Recycling Corporation.

Dépannage

Problème

- L'appareil refuse de démarrer.

Cause possible

- Mauvaise installation de la batterie.
- Pile non chargée.

Solution possible

- Vérifier l'installation de la batterie.

- La pile ne se charge pas.

- Pile non insérée dans le chargeur.

- Chargeur non branché.

- Température ambiante trop chaude ou froide.

Pour de l'aide avec l'outil, consulter notre site Web www.blackanddecker.com pour l'emplacement du centre de réparation le plus près ou communiquer avec l'assistance BLACK & DECKER au 1-800-544-6986.

Entretien

Nettoyer avec un linge sec seulement. **IMPORTANT :** pour assurer la SÉCURITÉ et la FIABILITÉ de ce produit, toutes les opérations de réparation, d'entretien et de réglage (autres que celles expliquées dans ce manuel) doivent être effectuées dans un centre de service autorisé ou par du personnel qualifié; on ne doit utiliser que des pièces de rechange identiques.

Information sur les services

Tous les centres de service Black & Decker sont dotés de personnel qualifié en matière d'outillage électrique; ils sont donc en mesure d'offrir à leur clientèle un service efficace et fiable. Pour obtenir un conseil technique ou une pièce d'origine ou pour faire réparer un outil, on peut communiquer avec le centre Black & Decker le plus près. Pour obtenir un numéro de téléphone, consulter les pages jaunes sous la rubrique « Outils – électriques », composer le 1 800 544-6986 ou encore, visiter notre site Web www.blackanddecker.com.

Garantie complète de deux ans pour usage résidentiel

Black & Decker (U.S.) Inc. garantit ce produit pour une période de deux ans contre tout défaut de matériel ou de fabrication. Le produit défectueux sera réparé sans frais, suivant l'une des deux méthodes suivantes.

La première méthode consiste en un échange seulement. On doit retourner le produit au détaillant qui l'a vendu (pourvu qu'il s'agisse d'un détaillant participant), en respectant les délais stipulés dans sa politique relative aux échanges (normalement de 30 à 90 jours après la vente). Une preuve d'achat peut être requise. On doit vérifier la politique de retour du détaillant pour tout produit retourné après le délai prescrit pour les échanges.

La deuxième méthode consiste à apporter ou à envoyer le produit (prépayé) à un centre Black & Decker ou à un centre de service autorisé aux fins de réparation ou de remplacement, selon notre choix. Une preuve d'achat peut être requise. Les centres Black & Decker et les centres de service autorisés sont répertoriés dans les pages jaunes sous la rubrique « Outils – électriques », et dans le site Web www.blackanddecker.com.

Cette garantie ne s'applique pas aux accessoires. Cette garantie confère des droits légaux particuliers à l'acheteur, mais celui-ci pourrait aussi bénéficier d'autres droits variant d'un territoire à l'autre.

Toute question doit être adressée au gérant du centre Black & Decker le plus près. Ce produit n'est pas destiné à un usage commercial.

REMPLACEMENT GRATUIT D'ÉTIQUETTES D'AVERTISSEMENT : en cas de perte ou d'endommagement des étiquettes d'avertissement, composer le 1 800 433-9258 afin d'en obtenir de nouvelles sans frais.

Remarque à l'intention des entrepreneurs concernant la garantie spéciale

Les produits de marque FIRESTORM^{mc} sont des outils hauts de gamme destinés aux consommateurs et comportent une **GARANTIE POUR USAGE RÉSIDENTIEL**. Ces outils sont conçus, fabriqués et mis à l'essai en vue de répondre aux besoins du bricoleur, ou de les dépasser, lorsque ce dernier réalise des projets ou effectue des réparations à l'intérieur ou à l'extérieur de sa résidence. Utilisés correctement, ces outils procurent à l'utilisateur un rendement et une puissance supérieurs qui excèdent de loin la période de garantie de deux ans. Par contre, tout outil utilisé à des fins commerciales ou tout produit de marque FIRESTORM^{mc} ou tout autre produit Black & Decker destiné aux consommateurs et réservé à un usage résidentiel, utilisé dans le cadre d'une **ACTIVITÉ RELIÉE AU TRAVAIL, N'EST PAS COUVERT PAR LA PRÉSENTE GARANTIE.**

Imported by / Importé par
Black & Decker Canada Inc.
100 Central Ave.
Brockville (Ontario) K6V 5W6

Voir la rubrique "Outils électriques"
des Pages Jaunes
pour le service et les ventes.



Cargador de radio

MANUAL DE INSTRUCCIONES

No. de catálogo FS18RC

¡GRACIAS POR ELEGIR FIRESTORM!

VAYA A

WWW.FIRESTORMTOOLS.COM/PRODUCTREGISTRATION

PARA REGISTRAR SU NUEVO PRODUCTO.

ANTES DE DEVOLVER ESTE PRODUCTO POR
CUALQUIER MOTIVO, LLAME AL

(55)5326-7100

ANTES DE LLAMAR, TENGA EL NÚMERO DE CATÁLOGO Y EL CÓDIGO DE FECHA PREPARADOS. EN

LA MAYORÍA DE LOS CASOS, UN REPRESENTANTE DE BLACK & DECKER PUEDE RESOLVER EL

PROBLEMA POR TELÉFONO. SI DESEA REALIZAR UNA SUGERENCIA O COMENTARIO, LLÁMENOS.

SU OPINIÓN ES FUNDAMENTAL PARA BLACK & DECKER.

CONSERVE ESTE MANUAL PARA FUTURAS CONSULTAS.

▲ Instrucciones y advertencias de seguridad importantes

- Lea estas instrucciones.
- Guarde estas instrucciones.
- Tenga en cuenta todas las advertencias.
- Siga todas las instrucciones.
- Para reducir el riesgo de incendio o descarga eléctrica, no exponga este dispositivo a lluvia o humedad.
- No use este dispositivo en proximidad de agua.
- Sólo use un paño seco para limpiarlo.
- No obstruya ninguna de sus rejillas de ventilación. Instálelo de acuerdo a las instrucciones del fabricante.
- No lo instale en proximidad de una fuente de calor tal como un radiador, salida de calefacción, cocinas u otros dispositivos (incluyendo amplificadores) que generen calor.
- No anule el propósito de seguridad de la clavija para conexión a tierra o polarizada. Una clavija polarizada tiene dos patas, una más ancha que la otra. Una clavija para conexión a tierra tiene dos patas, más una tercera para la conexión a tierra. La pata ancha o la tercera pata se proporcionan para su seguridad. Si la clavija de la unidad no se acopla a la toma de corriente, consulte a un electricista para que le reemplace la toma de corriente obsoleta.
- Evite que caminen sobre el cable y protéjalo de aplastamientos, particularmente la clavija, la toma de corriente y el punto en el que sale del aparato.
- Sólo use los accesorios especificados por el fabricante.
- Úsese únicamente con el carro, base, trípode, soporte o mesa especificados por el fabricante o vendidos con el aparato. Cuando utilice un carro, tenga cuidado al mover el conjunto de carro y aparato para evitar lesiones provocadas por tropezar.
- Desenchufe este dispositivo durante tormentas eléctricas o cuando no será utilizado por períodos de tiempo extensos.
- No exponga este dispositivo al goteo o salpicado de líquidos. No coloque objetos que contengan líquidos, tales como floreros, sobre el dispositivo.
- Envíelo a personal de servicio calificado para toda reparación. Este dispositivo debe ser reparado cuando ha sido dañado de cualquier manera, como por ejemplo si el cable de alimentación o enchufe están dañados, cuando se ha derramado líquido encima o cuando objetos pequeños se han caído dentro del dispositivo, cuando el dispositivo ha sido expuesto a lluvia o humedad, cuando no funciona de la manera correcta o se ha dejado caer.

▲ ATENCIÓN

- No deje que los niños usen esta unidad. No es un juguete.
- Mantenga el área de trabajo limpia. Los accidentes abundan en áreas y mesas de trabajo desordenadas.
- Haga revisar las piezas dañadas antes de seguir usándolo. Las piezas dañadas deben ser revisadas con cuidado para determinar si funcionará de la manera para la cual fue diseñada. No use la unidad si no funciona debidamente.
- Antes de usar el cargador de radio, lea todas las instrucciones y marcas de advertencia en (1) el cargador de radio, (2) la unidad de alimentación y (3) el producto que utiliza la unidad de alimentación.
- Para reducir el riesgo de lesión, sólo cargue unidades de alimentación Black & Decker de 18 voltios.
- Otros tipos de baterías podrían reventarse y causar lesiones corporales y otros daños.
- No exponga el cargador de radio a lluvia o nieve.
- El uso de un accesorio no recomendado o vendido por Black & Decker podría resultar en riesgo de incendio, descarga eléctrica o lesiones corporales.
- Para reducir el riesgo de daño al enchufe adaptador y cable de alimentación, jale del enchufe y no del cable cuando desconecte el cargador de radio.
- Asegúrese que el cable no sea ubicado de manera que podría ser pisado, causar que alguien tropiece con él o ser expuesto a otro tipo de daños.
- No se debería usar un alargador a no ser que sea absolutamente necesario. El uso de un alargador incorrecto podría resultar en riesgo de incendio, descarga eléctrica o electrocución.

a. Cables de dos hilos pueden ser usados con alargadores de 2 ó 3 hilos. Sólo se deben usar alargadores con revestimiento redondo y recomendamos que además se encuentren en la lista de Underwriters Laboratories (U.L.). Si el alargador será utilizado en la intemperie, el cable debe ser adecuado para uso exterior. Cualquier cable marcado para uso exterior es también adecuado para uso interior. Las letras "W" o "WA" en el revestimiento del cable indican que el cable puede ser usado en la intemperie.

b. Los hilos del alargador deben ser de un calibre apropiado (AWG o American Wire Gauge) para su seguridad y para evitar la pérdida de potencia y sobrecalentamiento. Mientras menor sea el calibre del hilo, mayor la capacidad del cable. Es decir, un hilo calibre 16 tiene mayor capacidad que uno de 18. Cuando se utilice más de un alargador para completar el largo total, asegúrese que los hilos de cada alargador tengan el calibre mínimo.

| Calibre mínimo para cordones de extensión | | | | | |
|---|-------------------------------------|-------------------|-------------|----------------|----|
| Volts | Longitud total del cordón en metros | | | | |
| 120V | 0-7.62 | 7.63-15.24 | 15.25-30.48 | 30.49-45.72 | |
| 240V | 0-15.24 | 15.25-30.48 | 30.49-60.96 | 60.97-91.44 | |
| AMPERAJE | | | | | |
| Más de | No más de | Calbre del cordón | | | |
| 0 | - 6 | 18 | 16 | 16 | 14 |
| 6 | - 10 | 18 | 16 | 14 | 12 |
| 10 | - 12 | 16 | 16 | 14 | 12 |
| 12 | - 16 | 14 | 12 | No Recomendado | |

- No intente abrir el cargador de radio. No contiene piezas que puedan ser reparadas por el usuario. Devuelva a cualquier centro de servicio Black & Decker autorizado.
- NO incinere las unidades de alimentación aunque se encuentren gravemente dañadas o completamente gastadas. Las baterías pueden explotar en un incendio.
- Las celdas de la batería pueden tener fugas pequeñas de líquido cuando han sido usadas o cargadas durante períodos demasiado largos, o bajo ciertas condiciones de temperatura. Esto no indica una falla. Sin embargo, si el sello externo ha sido roto y su piel entra en contacto con el líquido:
 - Lave rápidamente con jabón y agua.
 - Neutralice con un ácido suave como jugo de limón o vinagre.
 - Si el líquido de la batería le entra a los ojos, lávelos con agua limpia por al menos 10 minutos y hágase ver por un médico de inmediato. **NOTA MÉDICA:** El líquido es una solución de 25-35% de hidróxido de potasio.

L'étiquette apposée sur le chargeur radio peut afficher les symboles suivants

| | | | |
|------------|----------------------------------|---------|-------------------|
| V | voltios | A..... | amperios |
| Hz | hertzios | W | vatios |
| min | minutos | ~ | corriente alterna |
| ==== | corriente continua | AC..... | corriente alterna |
| □ | construcción de Clase II | | |
| ▲..... | símbolo de alerta de seguridad | | |
| ▲..... | símbolo de peligro de descarga | | |
| DC | corriente continua | | |
| F | temperatura en grados Fahrenheit | | |
| ⊖..... | terminal de conexión a tierra | | |



▲ El símbolo que ilustra un rayo con una punta de flecha dentro de un triángulo tiene el objetivo de informar al usuario que las piezas contenidas en el producto presentan un riesgo de descarga eléctrica a las personas que lo usan.

▲ El signo de exclamación dentro de un triángulo tiene el objetivo de informar al usuario que entre los papeles incluidos con el aparato vienen instrucciones importantes de operación y reparación.

□ El símbolo de doble aislamiento (un cuadrado dentro de un cuadrado) tiene el objetivo de advertir al personal de servicio calificado que sólo debe usar piezas de repuesto originales en este dispositivo.

⚡ Los terminales tienen corriente peligrosa y la instalación del cableado externo conectado a los terminales debe realizarla una persona calificada o debe llevarse a cabo con cables o conductores listos para usar.

▲PRECAUCIÓN: Las modificaciones que no apruebe la persona responsable del cumplimiento podrían anular la autoridad del usuario para operar el equipo en el cargador radio.

NOTA: Este equipo ha sido probado y se encontró que cumple con los límites para dispositivo digital Clase B, según la parte 15 de las normas de la FCC. Estos límites están diseñados para brindar protección razonable contra interferencia perjudicial en una instalación residencial. Este equipo genera, utiliza y puede irradiar energía de radio frecuencia, y si no se instala y se utiliza de acuerdo con las instrucciones, puede producir una interferencia perjudicial para la recepción de radio o televisión, que se puede determinar apagando y encendiendo el equipo; se le recomienda al usuario que trate de corregir la interferencia con una o más de las siguientes medidas:

- Cambiar la orientación o la ubicación de la antena de recepción.
- Aumentar la separación entre el equipo y el receptor.
- Conectar el equipo a un tomacorriente sobre un circuito diferente de aquel al que está conectado el receptor.

Consultar al vendedor o pedir la ayuda de un técnico en radio y televisión con experiencia.

Información acerca del protector de la batería

Se han incluido protectores para el almacenaje y transporte de la batería. Estos deben ser usados cuando la batería no esté conectada a la herramienta ni en el cargador. Recuerde quitar el protector antes de poner la batería en el cargador o conectarla a la herramienta.

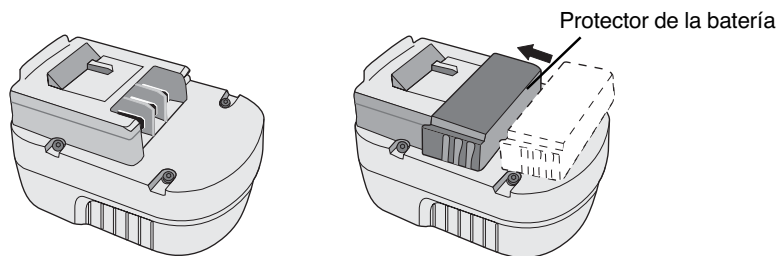

▲ ADVERTENCIA: No guarde ni lleve baterías, unidades de alimentación o pilas en un lugar donde sus terminales pudieran entrar en contacto con algún objeto metálico. Por ejemplo, no ponga baterías, unidades de alimentación o pilas dentro de un delantal o bolsillo, una caja de herramientas o de almacenamiento del producto, un cajón, etc., junto con clavos sueltos, tornillos, llaves, etc. si no están debidamente protegidas. El transporte de baterías, unidades de alimentación o pilas puede causar un incendio si sus terminales entran en contacto sin querer con materiales conductores como llaves, monedas, herramientas de mano y otros por el estilo. De hecho, el reglamento sobre materiales peligrosos (HMR) del Ministerio de Transporte de los Estados Unidos prohíbe el transporte de baterías, unidades de alimentación o pilas en cualquier tipo de transporte terrestre o aéreo (es decir, embaladas en maletas y maletines de mano) A NO SER que estén debidamente protegidas de hacer cortocircuito. Por lo tanto, cuando transporte baterías, unidades de alimentación o pilas individuales, asegúrese que sus terminales estén protegidos y debidamente aislados de materiales que pudieran entrar en contacto con ellos y causar un cortocircuito.

GUARDE ESTAS INSTRUCCIONES

COMPONENTES

- | | |
|---------------------------------------|---|
| Ⓐ-Adaptador de corriente alterna (AC) | Ⓘ-Compartimientos de almacenamiento |
| Ⓑ-Enchufe adaptador | Ⓛ-Control de volumen y de encendido y apagado |
| Ⓒ-Ranuras de montaje | Ⓜ-Selector de onda AM/FM |
| Ⓓ-Antena | Ⓨ-Selector de estaciones |
| Ⓛ-Indicador de carga | Ⓩ-Parlante |
| Ⓛ-Puerto de carga | ⓓ-Soporte para herramientas |
| Ⓔ-Unidad de alimentación recargable | |

Cómo cargar la unidad de alimentación

LAS BATERÍAS DE SU UNIDAD DE ALIMENTACIÓN NO VIENEN COMPLETAMENTE CARGADAS DE LA FÁBRICA. ANTES DE INTENTAR CARGARLAS, LEA CONCIENZUDAMENTE TODAS LAS INSTRUCCIONES DE SEGURIDAD.

El cargador de radio está diseñado para utilizar la corriente doméstica estándar de 120 voltios 60 Hz.

- Inserte el enchufe del adaptador de corriente al cargador de radio, como lo muestra la **Figura 1**. Asegúrese de que el enchufe macho del cargador esté debidamente alineado con el enchufe hembra del radio antes de insertarlo hasta el fondo.
- Enchufe el adaptador de corriente en cualquier toma de corriente estándar de 120 voltios 60 Hz. **NOTA: No cargue con un grupo electrógeno o fuente de corriente continua (DC). Use sólo corriente alterna (AC) de 120V.**
- Deslice la unidad de alimentación en la parte delantera de la unidad como lo muestra la **Figura 2**. Asegúrese que la unidad de alimentación quede completamente conectada al puerto y deje que la unidad de alimentación se cargue inicialmente por **9 horas**. Luego de la carga inicial, su unidad de alimentación debería cargarse completamente en **3 a 6 horas**, si tiene una frecuencia de uso normal.
- La luz roja del cargador en la parte delantera del radio (**Figura 3**) se encenderá para indicar que el proceso de carga se ha iniciado.

Notas importantes respecto al proceso de carga

- Luego de un uso normal, su unidad de alimentación debería quedar completamente cargada en 3 a 6 horas. Si la unidad de alimentación ha sido completamente agotada, puede tomar hasta 6 horas en cargarse por completo. Su unidad de alimentación no viene cargada de la fábrica. Antes de intentar usarla, debe ser cargada por al menos 9 horas.
- NO cargue la unidad de alimentación cuando la temperatura ambiental sea menor a 40°F (4,5 °C) o mayor a 105°F (40,5 °C). Esto es importante y prevendrá que la unidad de alimentación sea seriamente dañada. Se puede lograr una mayor duración y mejor rendimiento si las unidades de alimentación se cargan cuando la temperatura ambiental sea de aproximadamente 75°F (~24°C).
- Mientras carga, el cargador puede emitir un zumbido y hacerse caliente al tacto. Esto es normal y no indica un problema.
- Si la unidad de alimentación no se carga bien — (1) Revise que la toma de corriente funcione bien. Enchufe una lámpara u otro aparato en ella. (2) Revise si la toma de corriente está conectada a un interruptor que apaga la corriente cuando apaga la luz. (3) Lleve el cargador a un lugar cuya temperatura ambiental sea entre 40°F (4,5 °C) y 105°F (+40,5 °C). (4) Verifique que la luz roja del indicador de carga esté encendida en la parte delantera de la unidad. (5) Si el enchufe, la temperatura ambiental y la luz del cargador están bien y aún no consigue cargar la batería, traiga o envíe su unidad de alimentación y cargador de radio a su centro local de servicio Black & Decker. Busque bajo 'Herramientas eléctricas' en las páginas amarillas.
- La unidad de alimentación debería ser recargada cuando no sea capaz de producir suficiente potencia para trabajos que eran fácilmente realizados antes. NO SIGA usando el producto cuando su unidad de alimentación se encuentre agotada.
- La unidad de alimentación alcanzará su rendimiento óptimo una vez que haya sido recargada 5 veces durante uso normal. No es necesario agotar la unidad por completo antes de recargarla. El uso normal es la mejor manera de descargar y recargarla.
- Los contactos de carga expuestos dentro del cargador de radio pueden hacer cortocircuito si entran en contacto con cualquier material ajeno. Los materiales conductores como, por ejemplo, la lana de acero, el papel de aluminio o cualquier acumulación de partículas metálicas deberían mantenerse alejados de las cavidades del cargador de radio. Desenchufe el cargador de radio antes de limpiarlo.

Etapas de mantenimiento

La función de carga paulatina del cargador de radio permite que la unidad de alimentación se mantenga en el cargador y esté siempre lista para ser utilizada. Con el adaptador de corriente conectado a la corriente doméstica normal, la luz roja del indicador de carga estará siempre encendida. El cargador de radio mantendrá la unidad de alimentación completamente cargada. La unidad de alimentación perderá su carga lentamente cuando no se guarde en el cargador.

Cómo usar el radio (Figura 4)

Con el adaptador de corriente conectado a la corriente doméstica normal, o con una unidad de alimentación completamente cargada insertada en el puerto de carga del cargador de radio:

- Gire el botón de control de volumen y de encendido y apagado (I) en dirección a las manillas del reloj para encender el radio.
- Gire el botón de selección de onda AM/FM (J) para seleccionar modulación de amplitud (AM) o frecuencia modulada (FM). Extienda la antena si selecciona FM. Si la recepción es mala, extienda completamente la antena y gírela en toda dirección hasta que mejore la recepción. Si selecciona AM, mueva el radio para mejorar la recepción.
- Gire el botón selector de estaciones (K) para cambiar la frecuencia de la estación.

Notas importantes con respecto al radio

- El radio funcionará por hasta 12 horas con una sola carga con una unidad de alimentación de 18 voltios. **NOTA:** El cargador de radio es un producto que sólo usa 18 voltios y no aceptará unidades de alimentación de diferentes voltajes
- La recepción variará de acuerdo a la ubicación y fuerza de la señal de radio.
- La recepción AM probablemente mejorará cuando sea operada con una batería.

Transporte del cargador de radio

La Figura 5 ilustra la forma recomendada de transportar el cargador de radio.

Montaje en la pared

El cargador de radio puede montarse en superficies verticales con las ranuras de montaje tipo ojo de cerradura (C), como lo muestra la Figura 6. La ferretería de montaje debería ser instalada a 6 pulg. (152,4 mm.) de distancia.

▲ATENCIÓN: Monte el cargador de radio en una superficie que será capaz de sostener el peso del cargador de radio, el taladro y ambas baterías en forma segura. Evite montar o almacenar su radio en una de las siguientes áreas:

- Donde quede al alcance de niños.
- En áreas de mucho tránsito.
- En áreas húmedas o mojadas.
- En áreas sometidas a vibración constante.
- En áreas que no están bien ventiladas o que son demasiado polvorientas.
- En áreas directamente expuestas a la luz del sol o en proximidad a aparatos que generan calor.

Almacenamiento de accesorios

Despliegue las bandejas de almacenamiento (H) ubicadas en la parte delantera inferior del cargador de radio. Estos compartimientos son convenientes para el almacenamiento de artículos pequeños tales como brocas para su taladro o piezas de atornillado.

Notas de servicio

Este producto no puede ser reparado por el usuario. El radio/cargador no contiene piezas reparables. Debe repararse en un centro de servicio autorizado para evitar dañar los componentes internos que son sensibles a estática.

Las reparaciones, el mantenimiento y los ajustes del dispositivo deberán ser realizados por centros de servicio certificados u otras organizaciones de servicio calificadas, utilizando siempre repuestos idénticos, para asegurar la SEGURIDAD y FIABILIDAD de la unidad.

El sello RBRC^{MC}

El sello RBRC^{MC} (Rechargeable Battery Recycling Corporation o Corporación de Reciclaje de Baterías Recargables) en la batería (o unidad de alimentación) de níquel-cadmio indica que los costos de reciclaje de la batería (o unidad de alimentación), una vez que llegue al final de su vida útil, ya han sido pagados por Black & Decker. En algunas áreas es ilegal botar baterías de níquel-cadmio gastadas en la basura o corriente de residuos sólidos urbanos, y el programa RBRC ofrece una alternativa ecológica.

RBRC, en colaboración con Black & Decker y otros usuarios de baterías, ha establecido programas en los EE.UU. y Canadá para facilitar la colección de baterías de níquel-cadmio gastadas.

Ayude a proteger nuestro medio ambiente y a conservar los recursos naturales devolviendo la batería de níquel-cadmio gastada a un centro de servicio Black & Decker autorizado o a su distribuidor local para que sea reciclada. También puede contactar a su centro local de reciclaje para mayor información sobre dónde ir a dejar la batería gastada, o llame al (55)5326-7100.



DETECCIÓN DE PROBLEMAS

Problema

- La unidad no enciende.

Causa posible

- La batería no está bien instalada.
- La batería no carga.

Solución posible

- Verifique la instalación de la batería.
- Verifique los requisitos de carga de la batería.

- La batería no carga.

- La batería no está insertada en el cargador.
- El cargador no está enchufado.

- Inserte la batería en el cargador hasta que se encienda la luz roja (LED).
- Enchufe el cargador en un tomacorriente que funcione. Para conocer más detalles, consulte "Notas importantes sobre la carga".
- Controle la corriente del tomacorriente enchufando una lámpara u otro artefacto.
- Verifique si el tomacorriente está conectado a un interruptor que corta la energía cuando usted apaga la luz.
- Mueva el cargador y la herramienta a un ambiente con una temperatura superior a 4,5 °C (40 °F) o inferior a 40,5 °C (105 °F).

- Temperatura ambiental demasiado caliente o demasiado fría.

Para reparación y servicio de sus herramientas eléctricas, favor de dirigirse al Centro de Servicio más cercano:

CULIACAN, SIN

Av. Nicolás Bravo #1063 Sur
(667) 7 12 42 11
Col. Industrial Bravo

GUADALAJARA, JAL

Av. La Paz #1779
(33) 3825 6978
Col. Americana Sector Juárez

MEXICO, D.F.

Eje Central Lázaro Cardenas
No. 18
(55) 5588 9377
Local D, Col. Obrera

MERIDA, YUC

Calle 63 #459-A
(999) 928 5038
Col. Centro

MONTERREY, N.L.

Av. Francisco I. Madero
No.831
(81) 8375 2313
Col. Centro

PUEBLA, PUE

17 Norte #205
(222) 246 3714
Col. Centro

QUERETARO, QRO

Av. Madero 139 Pte.
(442) 214 1660
Col. Centro

SAN LUIS POTOSI, SLP

Av. Universidad 1525
(444) 814 2383
Col. San Luis

TORREON, COAH

Blvd. Independencia, 96 Pte.
(871) 716 5265
Col. Centro

VERACRUZ, VER

Prolongación Díaz Mirón #4280
(229)921 7016
Col. Remes

VILLAHERMOSA, TAB

Constitución 516-A
(993) 312 5111
Col. Centro

PARA OTRAS LOCALIDADES LLAME AL: (55) 5326 7100

Para conocer la ubicación del centro de mantenimiento más cercano a fin de recibir ayuda con su producto, visite nuestro sitio Web www.blackanddecker.com o llame a la línea de ayuda BLACK & DECKER al (55)5326-7100.

Mantenimiento

Sólo utilice un paño seco para limpiar la unidad. IMPORTANTE: Las reparaciones, el mantenimiento y los ajustes del dispositivo (fuera de los mencionados en este documento) deberán ser realizados por centros de servicio autorizados u otras organizaciones de servicio calificadas, utilizando siempre repuestos idénticos, para asegurar la SEGURIDAD y FIABILIDAD de la unidad.

Información de servicio

Todos los Centros de Servicio Black & Decker están dotados de personal capacitado para proporcionar un servicio técnico eficiente y fiable a las máquinas herramientas de nuestros clientes. Contacte al local Black & Decker más cercano para obtener consejos técnicos, reparaciones o repuestos de fábrica originales. Para encontrar el local de servicio más cercano, busque en las páginas amarillas bajo "Herramientas eléctricas", llame al (55)5326-7100 o visite nuestra página web www.blackanddecker.com

Garantía completa de dos años para uso doméstico

Black & Decker (U.S.) Inc. garantiza este producto por dos años contra cualquier defecto en su material o fabricación. Existen dos opciones para reemplazar o reparar el producto defectuoso, sin costo.

La primera, la cual resultará sólo en un cambio, es devolver el producto al vendedor del cual fue comprado (siempre que sea un local participante). Las devoluciones deberán realizarse durante el plazo especificado en la política de devoluciones del vendedor (generalmente entre 30 y 90 días después de la fecha de compra). Puede que sea necesario presentar prueba de compra. Por favor averigüe cuál es la política del vendedor para devoluciones efectuadas más allá del plazo para cambios.

La segunda opción es llevar o enviar el producto (con franqueo pagado) a un centro de servicio autorizado o al Centro de Servicio Black & Decker para su reparación o reemplazo, a decisión nuestra. Puede que sea necesario presentar prueba de compra. Los centros de servicio autorizados y Centros de Servicio Black & Decker se encuentran en las páginas amarillas bajo "Herramientas eléctricas" y en nuestra página web www.blackanddecker.com.

Esta garantía no aplica a los accesorios. Esta garantía le da derechos legales específicos además de los cuales puede tener otros, los cuales varían entre estados. Si tuviese alguna pregunta, contacte al gerente de su Centro de Servicio Black & Decker más cercano. Este producto no es para uso comercial.

REEMPLAZO GRATUITO DE LA ETIQUETA DE ADVERTENCIAS: Si sus etiquetas de advertencias se vuelven ilegibles o si se pierden, llame al (55)5326-7100 para reemplazarlas gratuitamente.

Nota especial de GARANTÍA para Contratistas:

Los productos de marca FIRESTORM^{MC} se ofrecen como herramientas de calidad superior para uso doméstico y llevan una GARANTÍA PARA USO DOMÉSTICO.

Estas herramientas son diseñadas, fabricadas y probadas para satisfacer o superar las necesidades del bricolero en la ejecución de proyectos y reparaciones en su casa y sus alrededores. El uso apropiado de esta herramienta le dará al dueño de casa una potencia y un desempeño superiores que durarán mucho más que la garantía de dos años. Sin embargo, si utiliza herramientas para su trabajo y usa productos de marca FIRESTORM^{MC} o cualquiera de las herramientas para uso doméstico Black & Decker EN SU LUGAR DE TRABAJO, debería saber que NO PODRÁ SER CUBIERTO BAJO NUESTRA GARANTÍA.

Para servicio y ventas consulte
"HERRAMIENTAS ELECTRICAS"
en la sección amarilla.



IMPORTADO: BLACK & DECKER S.A. DE C.V.
BOSQUES DE CIDROS ACCESO RADIATAS NO. 42
COL. BOSQUES DE LAS LOMAS.
05120 MÉXICO, D.F.
TEL. (55)53-26-71-00

ESPECIFICACIONES

Cargador: 18 V
INPUT: 120 V AC 60 HZ
OUTPUT: S1 11.4VAC 780mA
S2 21.3VAC 340mA